

Zahnkupplungen

RINGFEDER® TNZ ZCH

Standardnaben mit einteiligem Gehäuse

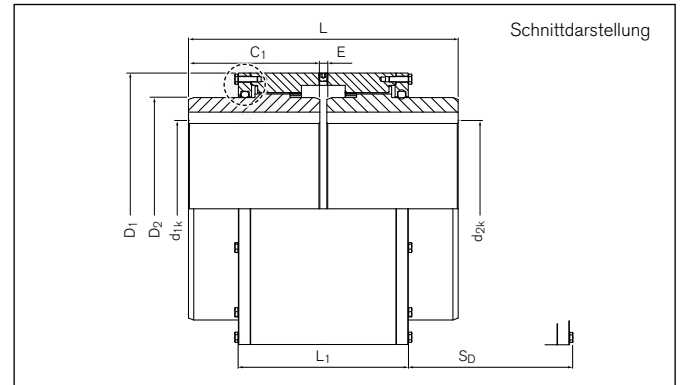
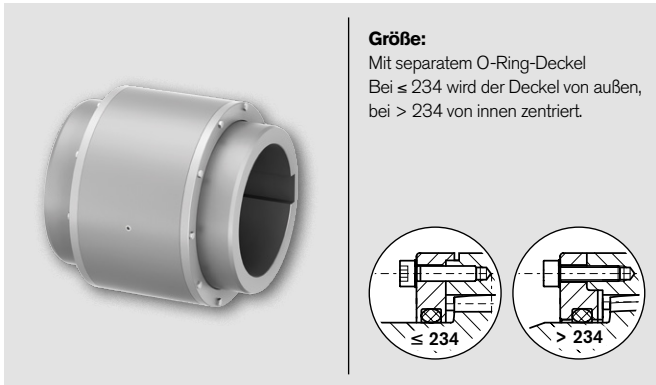

Bezeichnung	Größe	T_{KN}	T_{Kmax}	n_{max}	d_{1k} min-max	d_{2k} min-max	D_1	D_2
ZCH		Nm	Nm	1/min	mm	mm	mm	mm
XCO106	69	1750	3500	6000	12 - 50	12 - 50	98	69
XCO108	85	2750	5500	4600	18 - 60	18 - 60	115	85
XCO110	107	5500	11000	4200	28 - 75	28 - 75	145	107
XCO113	133	8500	17000	4000	40 - 95	40 - 95	176	133
XCO115	152	13500	27000	3850	50 - 110	50 - 110	196	152
XCO117	179	22000	44000	3700	60 - 130	60 - 130	225	179
XCO120	209	35000	70000	3200	70 - 155	70 - 155	256	209
XCO123	234	43000	86000	2900	85 - 175	85 - 175	286	234
XCO125	254	68000	136000	2600	95 - 190	95 - 190	310	254
XCO127	279	82000	164000	2300	110 - 210	110 - 210	345	279
XCO130	305	150000	300000	2100	120 - 230	120 - 230	375	305
XCO135	355	195000	390000	1800	130 - 270	130 - 270	430	355

Bezeichnung	Größe	C_1	E	L	L_1	S_D	ΔK_r	ΔK_w	J	V_{GR}	G_{Wsb}
ZCH		mm	mm	mm	mm	mm	mm	Grad	$10^{-3}kgm^2$	dm^3	kg
XCO106	69	43	3	89	76	30	0,42	2 x 0,5	6	0,07	4,6
XCO108	85	50	3	103	83	37	0,51	2 x 0,5	11	0,08	7,0
XCO110	107	62	3	127	94	48	0,66	2 x 0,5	33	0,13	13,3
XCO113	133	76	5	157	123	56	0,77	2 x 0,5	93	0,22	24,5
XCO115	152	90	5	185	127	70	0,99	2 x 0,5	155	0,38	33,8
XCO117	179	105	6	216	144	79	1,15	2 x 0,5	327	0,58	50,5
XCO120	209	120	6	246	160	92	1,33	2 x 0,5	595	0,75	75,9
XCO123	234	135	8	278	178	103	1,50	2 x 0,5	1040	1,25	104,7
XCO125	254	150	8	308	194	120	1,75	2 x 0,5	1551	1,92	131,7
XCO127	279	175	8	358	220	136	1,99	2 x 0,5	2713	2,67	185,4
XCO130	305	190	8	388	234	148	2,16	2 x 0,5	4071	3,33	236,6
XCO135	355	220	10	450	264	174	2,16	2 x 0,5	8208	5,00	368,0

- Tragfähigkeit der Wellen-Naben-Verbindung überprüfen
- Naben vorgebohrt, Bohrungsdurchmesser etwa 2 mm kleiner als kleinste Fertigbohrung

Fortsetzung auf nächster Seite

Zahnkupplungen RINGFEDER® TNZ ZCH

Erklärungen

T_{KN}	= Übertragbares Nenn-Drehmoment	D₁	= Außendurchmesser	S_D	= Demontage Freiraum
T_{Kmax}	= Max. übertragbares Drehmoment der Kupplung	D₂	= Außendurchmesser Nabe	ΔK_r	= Maximal zulässiger Versatz radial
n_{max}	= Max. Drehzahl	C₁	= Geführte Länge in Nabenbohrung	ΔK_w	= Maximal zulässiger Versatz radial
d_{1kmin}; d_{2kmin}	= Min. Bohrungsdurchmesser d ₁ /d ₂ mit Passfedernut nach DIN 6885-1	E	= Spaltbreite zwischen linkem und rechtem Bauteil	J	= Trägheitsmoment ges.
d_{1kmax}; d_{2kmax}	= Max. Bohrungsdurchmesser d ₁ /d ₂ mit Passfedernut nach DIN 6885-1	L	= Gesamtlänge	V_{GR}	= Fettmenge
		L₁	= Einbaulänge min. (ohne Schrauben)	GW_{sb}	= Gewicht bei kleinstem Bohrungsdurchmesser

Bestellbeispiel

Bezeichnung	Größe	d _{1k}	d _{2k}	Weitere Angaben
XC0120	209	140	155	*

^{*)} Ohne weitere Angaben liefern wir als Standard: Nut nach DIN 6885-1, Nutbreitentoleranz P9, Bohrungstoleranz H7; optional mit Stellschraube

Weitere Informationen zu
RINGFEDER® TNZ ZCH
 auf www.ringfeder.com

Haftungsausschluss

Alle technischen Daten und Hinweise sind unverbindlich. Rechtsansprüche können daraus nicht abgeleitet werden. Der Anwender ist grundsätzlich verpflichtet zu prüfen, ob die dargestellten Produkte seine Anforderungen erfüllen. Änderungen, die dem technischen Fortschritt dienen, behalten wir uns jederzeit vor.